

BMÅS

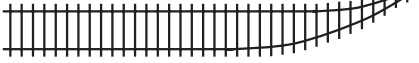
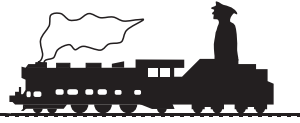

NYTT

TIDNING AV OCH OM BORÅS MINIATYRÅNGLOKSSÄLLSKAP

VÄL MÖTT TILL ARBETSDAGAR PÅ SANDLID UNDER MAJ MÅNAD

Styrelsen har beslutat att alla helger i maj månad kalla till underhållsarbete på vår anläggning på Sandlid.

Räkna med full sysselsättning 6 — 7/5, 13 — 14/5 samt 20 — 21/5. Medlemmarnas dag kommer ju sedan den 27/5 och då bör allt vara i ordning.

Vi hoppas på idogt deltagande i alla förberedelser inför kommande säsong. Som ju alla vet är det som vanligt mycket att göra inför starten och speciellt i år gäller detta i dubbel bemärkelse.

Vi har mycken städning och iordningställande av fast och rullande materiel liksom vissa större markarbeten att utföra.

Har vi möjligheter skall ju även en del av spåren ut från Rustansberg läggas om med nya syllar och ballastmaterial.

Låsanordning för vår nya container skall tillverkas, så att vi kan förvara vår nya underhållsmateriel (gräsklippare med kärra, trimmer med mera) på ett säkert sätt, på det att allt inte försvinner som tjuvgods. Det skall ej eller ta upp onödig plats i gamla containern som ju har en förmåga att bli knökfull vid minsta ansträngning.

Att införskaffa ett nytt avträde kommer snart att bli högaktuellt, då det gamla troligen kommer att falla ihop vid minsta ansträngning.

Vi har fått en hel del förfrågningar angående körningar för förskolor eller småskoleklasser. Dessa förfrågningar är preliminärbokade enligt förfrågan. Eftersom jag själv inte har mycken tid över på grund av ”arbete och annat otyg” kommer jag att redogöra för preliminärbokningarna på annat ställe här i numriset och de som känner sig manade att frivilligt ta sig an dessa körningar kan hänvända sig till mig så att vi kan lösa allt till allas förnöjsamhet.

fors å sid 6...

SPÅRSPÄRR

Spårspärrar är till för att hindra fordon på sidospår att komma in på tågspår.

Spårspärrarna är gjorda av stålgiutgods och är lagrade med kraftiga bultar i konsoler, som i sin tur är fastbultade i rälerna.

Vanligen är spårspärrar parvis monterade på båda rälerna och är snedställda i riktning, så att vagnar som rullar över styrs av spåret i riktning från det tågspår som skall skyddas.

När fordon skall passera förbi spårspärrar, vikes dessa ned i vågrätt läge vid sidan av rälerna. De manövreras antingen elektriskt från ett ställverk, eller med växelstäl av samma typ som man använder för växelomläggning.

Normalläge för en spårspärr är att den står lodrätt upp på rälerna och då skall det röda fältet på växelklotet vara uppåt. Detta är i motsats till vad som gäller för växlar, där det gula fältet skall vara uppåt vid normal-läge.

Normalläge är ett på förhand bestämt läge som växeln eller spårspärren normalt skall intaga. I normalläge kan växel eller spårspärr låsas och därmed elektriskt eller mekaniskt medge att körsignal i signalanordning kan visas till tågspår.

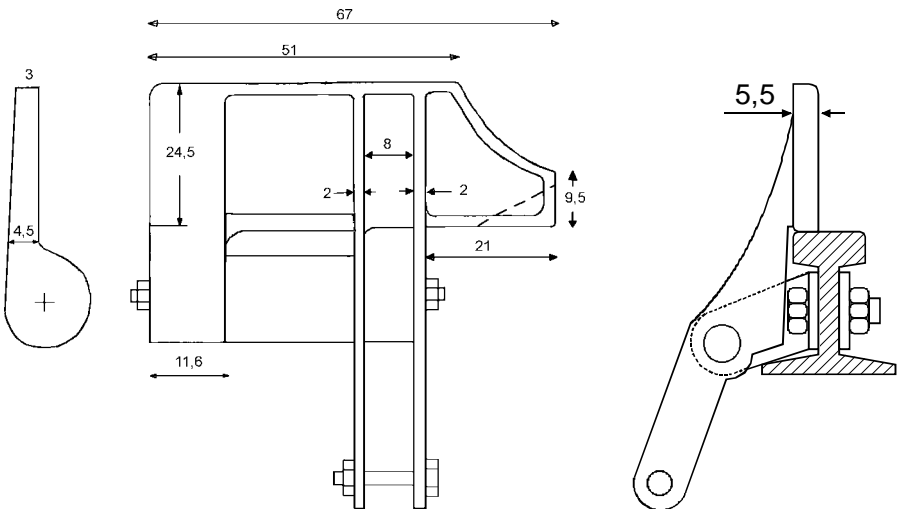
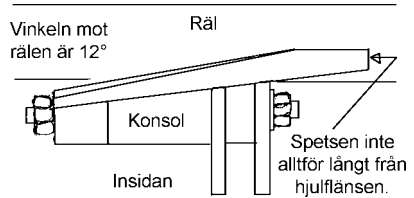

Spårspärrar är rödmålade och kan vara försedda med spårspärrslykta eller spårspärrskärm.

På Sandlidsbanan kan det exempelvis vara lämpligt att placera en spårspärr på lastspåret vid Brittnsbro om sådant spår skulle byggas. Likaledes vore det lämpligt på spåret från vagnsskjulet på Rustansberg som leder ut till tågspåret och på kommande spår till nya containern.

Mått och fason har hämtats genom mätningar på järnvägsmuseum. På grund av att rälerna på Sandlidsbanan inte är skalariktiga, måste modifieringar av gångjärnen göras vid tillverkningen av spårspärrarna. Dessa modifieringar överlämnar jag till tillverkaren att finna ut.

Spårspärrar finns förmodligen att bese på bangården i Borås, i närheten av lastkajen eller frilastningsspåret.

SPÅRSPÄRRSIGNALER

Ur SJF 010 (são) saxar vi följande.

Spårspärrsignaler kan finnas vid bl a spårspärrar och stoppbockar.

Det svarta strecket skall vara horisontellt, när signalen gäller för det närmaste spåret på båda sidor och eljest luta mot det spår eller den spårgrupp som signalen gäller för.

Av spårspärrsignaler finns två typer: spårspärrlykta och spårspärrskärm.

Spårspärrsignal gäller för tåg, växling, vut, A- och B-fordon.

Vänligen Kalle

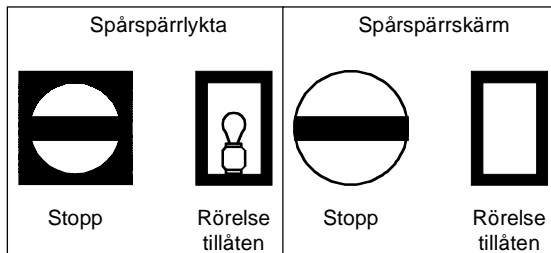

**Protokoll fört vid årsmöte i Borås MiniaturÅngloksSällskap
den 19 februari år 2000.**

- § 1. Ordföranden Jan Ove Carlsson förklarade årsmötet för öppnat.
- § 2. Den föreslagna dagordningen godkändes.
- § 3. Börje Hedberg valdes att som ordförande leda årsmötet.
- § 4. Göran Rosén valdes att vara sekreterare för årsmötet.
- § 5. Jimmy Lindgren och Lars Tropp valdes som rösträknare för årsmötet.
- § 6. Årsmötet befanns vara behörigen utlyst.
- § 7. Styrelsens årsberättelse för det gångna verksamhetsåret publicerades i BMÅS-NYTT Nr 1 2000, (utkom 2000-01-26) och uppläsning påfordrades ej av mötet.
- § 8. Kassören Gunnar Lindberg föredrog sedvanligt balansräkningen för år 1999. Frågor å densamma förelåg ej, varför den godkändes och lades till handlingarna.
- § 9. Revisorernas berättelse upplästes av revisorn Bo Arabäck.
- § 10. Beslutades enhälligt att med revisionsberättelsen som grund giva styrelsen full ansvarsfrihet för det gångna årets verksamhet.
- § 11. Mötets ordförande Börje Hedberg läste upp styrelsens förslag till budget för kommande verksamhetsår. Mötet godkände den föreslagna budgeten.
- § 12. Mötet beslutade, i enlighet med styrelsens förslag, att bibehålla oförändrad medlemsavgift för år 2001. Således gäller som sig plägar att enskild medlem betalar SEK 70:– med ett tillägg för övrigt familjemedlemskap, i de fall dylikt önskas, av SEK 50:–.
- § 13. Omvaldes på valberedningens förslag Jan Ove Carlsson till ordförande för verksamhetsåret 2000.
- § 14. I enlighet med valberedningens förslag omvaldes Karl-Gustav Ryberg och Göran Rosén enhälligt till ordinarie styrelseledamöter för två år.
- § 15. I enlighet med valberedningens förslag omvaldes Jan Bragé och Pär Ryberg enhälligt såsom suppleanter i styrelsen på ett år.
- § 16. I enlighet med valberedningens förslag omvaldes enhälligt Bo Arabäck och Bengt Pettersson till revisorer för innevarande år.
- § 17. Valdes enhälligt Gustav Mitlöchner och Karl-Gustav Ryberg att utgöra valberedning för perioden.

- § 18. Inga motioner förelåg.
- § 19. Inga propositioner förelåg.
- § 20. Mötet beslutade att den 27 maj år 2000 hålla Medlemmarnas Dag.
- § 21. Mötet beslutade att den 5 – 6 augusti år 2000 hålla Sällskapetets Ångdagar.
- § 22. Styrelsen har under det gångna året, efter vederbörlig ansökan, beslutat invälja fyra nya medlemmar.

Johan Blank	Ringargatan 49	784 67	BORLÄNGE
Lennart Hanell	Vävargatan 22	507 30	BORÅS
Lilian Morris	Rotsundavägen 8/2	192 79	SOLLENTUNA
Knut Segerström	Sveavägen 42 B	633 49	ESKILSTUNA

- § 23. Under punkten övriga frågor förekom följande:
- a) Information om Banmuseets utställning och möjligheter till deltagande enligt inbjudan.
 - b) Staffan Persson efterfrågade information om kontakterna med Ericson och föreslog eventuellt inköp av berört markområde.
 - c) Nils Jansson föreslog tillsättandet av en kommitté för vidare kontakter med Ericson. Förslaget röstades ned och styrelsen fortsätter handha ärendet.
 - d) Jan Ove Carlsson förklarade svårigheterna med att kunna få köpa loss det berörda markområdet och få en ny fastighetsbildning till stånd, vilket i praktiken kan anses vara omöjligt. Istället föreslogs att styrelsen skall när så kan bli möjligt försöka få ett lämpligt arrendekontrakt till stånd med Ericson.
 - e) Jan Ove Carlsson föreslog att Sällskapet under hösten skall försöka ordna en jubileumsfest med anledning av att det i år är tjugo år sedan Bmås grundades. Detta bör även uppmärksammas under Medlemmarnas Dag i maj månad.
 - f) Bengt Jansson ansåg att man bör söka alternativ mark för det fall vi inte längre kan vara kvar på Sandlid.
- § 24. Eftersom ytterligare ej förelåg förklarade mötesordföranden mötet för avslutat och tackade de aderton närvarande medlemmarna för visat intresse.

Börje Hedberg / mötesordförande Göran Rosén / mötessekreterare

I de fall inte frivillig personal finns tillstådes kommer vi att bli tvungna att inställa respektive verksamhet. Styrelsen försöker att vara så tillmötesgående som omständigheterna kräver, men det är ju nu än en gång så, att vi inte får ta vår kära hobby som något krav från sällskapets sida och vi bör ju ägna oss åt vår LiveSteam-anläggning på ett sätt så att vi inte blir utbrända på kuppen. Allmänheten kommer ju trots det inte att hålla inne med sina idoga försök att få oss att ställa upp i alla väder.

Emellertid måste vi känna, att vi i alla lägen försöker ge sällskapet vårt allra bästa, när det gäller banans underhåll och den gemensamma arbetsglädjen i vår tillvaro. Det står fullständigt klart för oss att alla då och då får en period av pesimism och oföretagsamhet, när det gäller den gemensamma verksamheten och att vi inte i riktigt alla omständigheter kan orka med fullt framåtläge på skruven respektive omkastaren samt fullt pådrag.

Låt därför säkerhetsventilerna blåsa när så erfordras och därför säga ifrån. Vi kanske måste ta saker och ting lite mera försiktigt, för att försöka få andra att komma till vår hjälp. Låt oss då även understödja och försöka få dessa nytillkommande att ta egna initiativ för vår fortsatta verksamhet. Det kanske inte behöver gå i gamla invanda spår.

Ett nylagt decauvillespår kanske mycket väl kan utveckas till en kommande stambana.

Om vi skall kunna överleva behöver vi nya förmågor som kan hjälpa till, inte bara med handkraft utan även med nya idéer, vilka inte skall behöva kvävas i sin linda. Vi står inför en ny krass framtid, som inte kommer att ha en alltför stor förståelse för en sådan bortomvärldens verksamhet som vår.

En ömsesidig ödmjuk förståelse för varandras synpunkter om vår verksamhet, kommer att vara av nöden för vår fortsatta verksamhet.

Här gäller fortsatt samverkan utan prestige för fortsatt överlevnad.

Låtom oss alla draga våra strån!

Göran Rosén

STATISTIK

Från vanligtvis välunderrättad källa (J. K.) har försports att antalet resenärer blev måttliga 2 980 st. Försommarens regniga väder lockade inte så många till tågåkning i våra öppna sommarvagnar.

Vi drog nytta av ”Tågets Dag i Europa” den 12 september, då vi var nära ett nytt rekord, 682 resenärer klarerade Karl-Gustav iväg och tänk – tågbiljetterna tog slut!

Men man kan ju åka lika bra på dansbiljetter...

Antalet tågturer under denna tågdag var 32, fördelade enligt följande:

Lok	Lokförare	Avgångar
Britannia	Pär	13
Gävle express	Lars Gunnar	10 1
W. Shakespeare	Hanna	7
Elförsten	Gunnar	1
Summa avgångar		32

Redaktörens allt mer bristande tid för väsentliga delar av livet såsom LiveSteam har tärt mycket på innehållet i detta nummer av Bmås-Nytt varför resultatet är något magert.

Hoppas att det kan ändra sig frammåt nästa utgivningstillfälle

SVERIGE
PORTO BETALT
PORT PAYÉ

B FÖRENING-
BREV

BMÅS c/o Göran Rosén, Östergården Härna, 523 99 HÖKERUM

MEDLEMSAVGIFT FÖR ÅR 2000

Alla som betalt in sin kontingent för år 2000, skall med detta utskick få medskickat sina medlemskort. På adresslappen härövan står omnämnt antal kort och om ni har betalt även siffran 2000 i högra nedre hörnan.

Betalningar inkomna efter påsken kan inte behandlas i detta utskick utan medlemskortet torde vänligen avhämtas vid besök under Medlemmarnas Dag eller vid Ångdagarna mot uppvisande av inbetalningskvitto.

Vid övriga tillfällen är det inte säkert att detta låter sig göras.

Efter maj månads utgång kommer de medlemmar som då inte betalt sin medlemsavgift att avföras ur medlemsregistret.

För att återuptaga sitt eventuellt förgångna medlemskap i sällskapet (inom rimlig tid — ca ett år), erfordras ny skriftlig ansökan tillsammans med kopia å kvitto på inbetald medlemsavgift.